

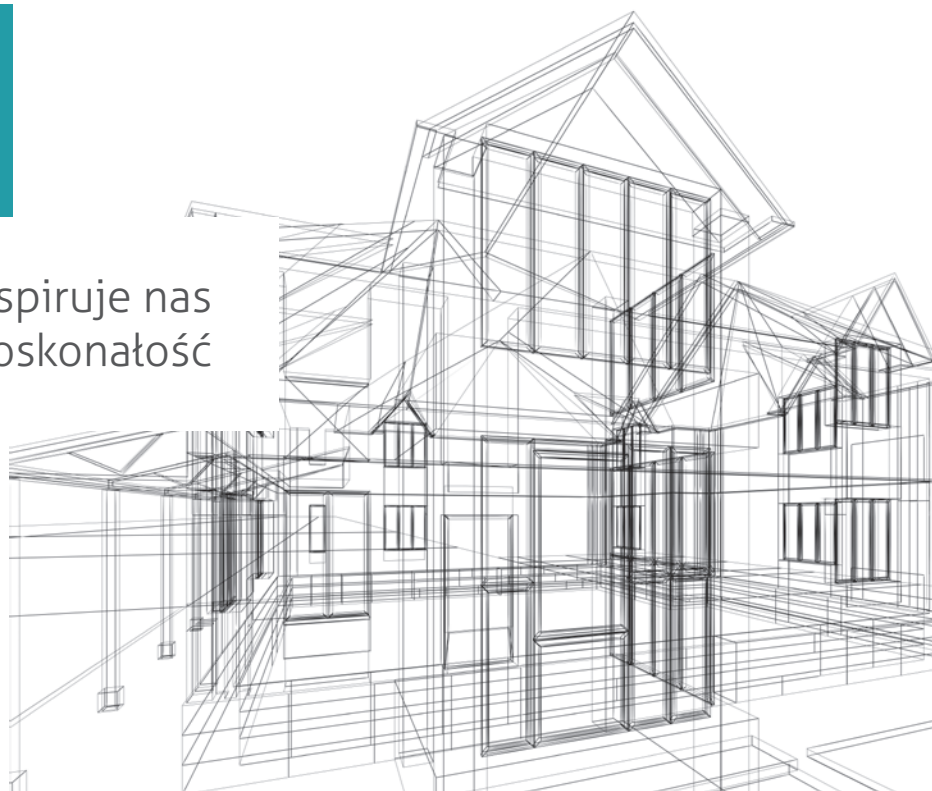

Inspiruje nas
doskonałość



KARTA GWARANCYJNA

obowiązująca od 01.01.2023r.

INSTRUKCJA MONTAŻU KONSERWACJA I UŻYTKOWANIE

Petecki Enterprises sp. z o.o.
ul. Rudzka 11/13, 93-457 Łódź
T. +48 42 689 99 99
M: petecki@petecki.eu

Zakład Produkcyjny
ul. Przemysłowa 12, 98-100 Łask
T. +48 43 676 12 22
F. +48 43 676 12 33

Karta gwarancyjna NR _____

Data Sprzedaży: / /

Data montażu: / /

Nazwa firmy montażowej _____



PETECKI

Okna | Drzwi | Fasady
Bramy | Rolety

www.petecki.eu

I. POSTANOWIENIA OGÓLNE

1. Podmiotem udzielającym gwarancji, zwanym dalej „Gwarantem”, jest: PETECKI ENTERPRISES sp. z o.o. z siedzibą w Łodzi, 93-457 Łódź, ul. Rudzka 11/13, akta rejestrowe: Sąd Rejonowy dla Łodzi- Śródmieścia w Łodzi, XX Wydział Krajowego Rejestru Sądowego, nr KRS 0000705052, NIP 7292720784, REGON 368886062, BDO 000119033, kapitał zakładowy w wysokości 120 000 zł.
2. Niniejsza karta gwarancyjna, zwana dalej „Gwarancją”, określa prawa i obowiązki Gwaranta oraz Kupującego, będącego Konsumentem w rozumieniu art. 22¹ Kodeksu cywilnego, czyli osobą fizyczną dokonującą z przedsiębiorcą czynności prawnej niezwiązanej bezpośrednio z jej działalnością gospodarczą lub zawodową, zwanego dalej „Kupującym” lub „Konsumentem”
3. W przypadku braku zgodności rzeczy sprzedanej z umową kupującego z mocy prawa przysługują środki ochrony prawnej ze strony i na koszt sprzedawcy, gwarancja nie ma wpływu na te środki ochrony prawnej.
4. Gwarant deklaruje, iż produkowane przez niego: stolarka z PCV i stolarka z Aluminium, zwane dalej „Produktami”, spełniają warunki dopuszczenia do obrotu i stosowania w budownictwie na podstawie oznakowania CE i deklaracji właściwości użytkowych według normy PN-EN 14351-1-1:2006+A1:2010 lub na zasadzie jednostkowego zastosowania. Ponadto gwarantuje zdolność Produktu do zachowania jego funkcji i właściwości w toku zwykłego korzystania z Produktów, przy używaniu ich zgodnie z ich normalnym przeznaczeniem oraz dokonywaniu bieżących konserwacji zgodnie z instrukcją obsługi, konserwacji i użytkowania, oraz iż Produkty objęte gwarancją posiadają właściwości określone we wskazanych powyżej dokumentach.
5. Gwarancją objęty jest cały asortyment produkowanych przez Gwaranta Produktów, zgodnie z warunkami określonymi poniżej.
6. Na warunkach określonych w niniejszej Gwarancji Gwarant zobowiązany jest do usunięcia ujawnionych w terminie gwarancyjnym wad Produktów uniemożliwiających ich prawidłowe funkcjonowanie, przy używaniu ich zgodnie z ich normalnym przeznaczeniem, powstałych z przyczyn leżących po stronie Gwaranta na skutek przyczyn zaistniałych w procesie produkcyjnym lub przyczyn tkwiących w materiale użytym do produkcji.
7. Warunkiem powstania zobowiązania Gwaranta z tytułu Gwarancji jest użytkowanie Produktów przez Kupującego lub osoby, za które odpowiada, zgodnie z ich przeznaczeniem i warunkami określonymi w Gwarancji oraz regularne ich poddawanie zabiegom konserwacyjnym.

II. TERMINY GWARANCJI

1. Gwarant udziela gwarancji na okres:
 - a) 5 lat na okna i drzwi balkonowe z PCV i Aluminium;
 - b) 5 lat na okna uchylno-przesuwne, odstawno-przesuwne i drzwi HS z PCV i Aluminium;
 - c) 3 lat na drzwi wejściowe z PCV i Aluminium;
 - d) 5 lat na hermetyczność szyb zespolonych; od daty ich wyprodukowania (widocznej na ramce dystansowej);
 - e) 2 lata dla szyb o kształtach innych niż prostokątny
 - f) 3 lat w zakresie trwałości elementów okucia istotnych z punktu widzenia ich bezpieczeństwa oraz funkcjonalności;
 - g) 2 lat na drzwi wejściowe i przesuwne z PCV i Aluminium w zakresie trwałości połączeń konstrukcyjnych, bezusterkowego ukształtowania profilu w ramach dopuszczalnej tolerancji;
 - h) 2 lat na rolety zewnętrzne i żaluzje zewnętrzne;
 - i) 2 lata na klamki, pochwyt, rozety
 - j) 1 roku na akcesoria dodatkowe niebędące standardowym wyposażeniem stolarki (samozamykacze, mechanizmy regulacji uchyty u poziomu posadzki, zatrzaski balkonowe, hamulce okienne, ograniczniki rozwarzania, zamki, nawiewniki, parapety, stopki otwarcia drzwi, silniki elektryczne i centrale sterujące itp.).
2. Bieg terminu gwarancji rozpoczyna się z chwilą wydania Produktu Kupującemu.

III. WADY NIEOBJĘTE GWARANCJĄ

1. Gwarancji nie podlegają uszkodzenia mechaniczne Produktu, pęknięcia szyb powstałe w trakcie użytkowania oraz właściwości Produktu zgodnie z dopuszczalnymi normami.
2. Gwarancja nie obejmuje wad nieistotnych Produktu, które po zamontowaniu nie mają wpływu na jego wartość lub funkcjonalność.
3. Barwa szkła jest cechą własną, niezależną od Gwaranta, i jako taka nie podlega reklamacji. Sposób łączenia ramek międzyszybowych zapewnia szczelność pakietów a estetyka jego wykonania nie podlega jako taka reklamacji.
4. Gwarancja nie obejmuje wad powstałych wskutek:
 - a) niewłaściwie wykonanego transportu Produktu przez Kupującego;
 - b) niewłaściwego składowania lub przechowywania Produktu;
 - c) niewłaściwie wykonanego montażu Produktu przez Kupującego lub osoby trzecie na zlecenie Kupującego;
 - d) zarysowań profilu i szyb po zewnętrznych stronach powstałych po odbiorze Produktu;

Należy przeprowadzić odbiór jakościowy w dniu dostarczenia do kupującego stolarki okiennej lub w dniu odbioru montażu wykonanego przez firmę Petecki

- e) pęknięć termicznych wskła spowodowanych zróżnicowanym przepływem ciepła przez szyby.
 - f) Drgania szprosów wewnątrzszybowych
 - g) zespolenia gięte, nietypowe, wykonane wbrew standardom producenta szyb zespolonych
 - h) rozregulowania się okuć w wyniku eksploatacji i sił działających na Produkt (pierwszą regulację przeprowadza firma montująca);
 - i) niewykonywania zabiegów konserwujących Produkt zgodnie ze wskazówkami dotyczącymi konserwacji zawartymi w niniejszej Karcie gwarancyjnej w części poświęconej konserwacji i użytkowaniu Produktów;
- Czynności regulacji i konserwacji okuć spoczywają na użytkowniku stolarki
- j) stosowania do mycia stolarki ostrych narzędzi, środków do szorowania lub żrących substancji;
 - k) eksploatacji Produktu niezgodnej z instrukcją obsługi zawartej w niniejszej karcie gwarancyjnej
 - l) zaporowania i zamarzania zestawów szybowych oraz profili okiennych od strony wewnętrznej pomieszczenia spowodowanych różnicą temperatur, dużą wilgotnością powietrza, brakiem odpowiedniej wentylacji lub nieprawidłowym użytkowaniem Produktu (w szczególności brakiem przewietrzenia pomieszczenia i zbyt niską temperaturą wewnątrz pomieszczenia);
 - m) użytkowaniem Produktu bez terminowej wymiany uszkodzonego lub zużytego elementu;
 - n) wadliwej konstrukcji budynków;
 - o) nieusunięcia folii zabezpieczającej profile bezpośrednio po montażu Produktu, jednak nie później niż 30 dni od daty jego odbioru;
 - p) wymontowania Produktu z pierwotnego miejsca jego zamontowania
 - q) innych okoliczności, za które Producent nie odpowiada.

Utrata gwarancji następuje w szczególności w przypadku:

- a) wadliwego montażu Produktu przez Kupującego lub osoby trzecie na zlecenie Kupującego, chyba że wynikało to z błędów w instrukcji dostarczonej przez Gwaranta;
- b) samodzielnego dokonania przez Kupującego przeróbek konstrukcyjnych (za wyjątkiem samodzielnego montażu elementów do tego przeznaczonych);
- c) użytkowania Produktu niezgodnego z jego przeznaczeniem;
- d) zużycia elementów;
- e) uszkodzeń mechanicznych Produktu powstałych po jego odbiorze;
- f) uszkodzeń powstałych w wyniku zdarzeń losowych lub klęsk żywiołowych;
- g) zamontowania bezpośrednio do elementów Produktu wszelkiego rodzaju krat, zabezpieczeń lub innych elementów niezwiązanych z Produktem.

IV. PRAWA I OBOWIĄZKI KUPUJĄCEGO

1. Zgodnie z niniejszą Gwarancją Kupujący uprawniony jest, w odniesieniu do całego asortymentu produkowanych przez Gwaranta Produktów, o ile dotknięte są wadą uniemożliwiającą ich prawidłowe funkcjonowanie przy używaniu ich zgodnie z ich normalnym przeznaczeniem, powstałą z przyczyn leżących po stronie Gwaranta na skutek przyczyn zaistniałych w procesie produkcyjnym lub przyczyn tkwiących w materiale użytym do produkcji, do wystąpienia z żądaniem bezpłatnej naprawy Produktu bądź bezpłatnej wymiany Produktu na Produkt wolny od wad.
2. Reklamacje należy składać w formie pisemnej wraz z opisem uszkodzenia, podaniem przez Kupującego numeru zamówienia/umowy oraz załączeniem kserokopii rachunku/faktury.
3. Kupujący zobowiązany jest do zapewnienia w uzgodnionym terminie dostępu do reklamowanego Produktu w celu wykonania oględzin, ekspertyz, potwierdzenia występowania wady oraz jej usunięcia.
4. Kupujący jest zobowiązany do ilościowego i jakościowego odbioru Produktu/Produktów, w szczególności do sprawdzenia go pod względem występowania wad, które nie mogą być podstawą reklamacji po dokonaniu odbioru Produktu/Produktów
5. Jeżeli towar jest niezgodny z umową, konsument może złożyć oświadczenie o obniżeniu ceny albo odstąpieniu od umowy wyłącznie w przypadkach określonych w przepisach prawa.
6. W związku z postanowieniami zawartymi w dziale IV ust. 5 uszkodzenia mechaniczne, pęknięcia, stłuczenia szkła, zarysowania profili i szyb, reklamacje ilościowe Kupujący jest obowiązany zgłosić przy odbiorze Produktu/Produktów pod rygorem utraty roszczeń z tego tytułu.
7. W przypadku zamontowania stolarki posiadającej wady, o których mowa w dziale IV ust. 6, gwarancja w tym zakresie wygasa

V. PRAWA I OBOWIĄZKI GWARANTA

1. Gwarant zobowiązany jest do udzielenia odpowiedzi na reklamację w terminie 14 dni od dnia jej zgłoszenia.
2. Gwarant dokonuje naprawy lub wymiany w rozsądnym czasie od chwili, w której został poinformowany przez

konsumenta o braku zgodności z umową, i bez nadmiernych niedogodności dla konsumenta, uwzględniając specyfikę towaru oraz cel, w jakim konsument go nabył, tj.

- do 30 dni od daty uznania reklamacji, jeśli naprawa nie wymaga wymiany elementów konstrukcyjnych Produktu,
 - do 60 dni od daty uznania reklamacji, jeśli naprawa wymaga wymiany elementów konstrukcyjnych Produktu, chyba, że z uwagi na szczególne okoliczności konieczny będzie dłuższy termin do jej usunięcia, o czym Kupujący zostanie poinformowany.
3. W przypadku wprowadzenia, w okresie trwania Gwarancji, zmian konstrukcyjnych poszczególnych elementów składowych Produktu (profile, okucia, szyby), Gwarant zastrzega sobie prawo do zastąpienia elementu wymagającego naprawy lub wymiany w ramach Gwarancji innym dostępnym elementem o tożsamej lub podobnej funkcji.
 4. Gwarancja nie obejmuje obowiązku naprawienia jakichkolwiek szkód wynikających z faktu dotknięcia Produktu wadą, określoną w dziale I ust. 6.

VI. INFORMACJE DODATKOWE

1. Gwarant zobowiązuje się dołożyć starań, aby wszelkie spory wynikające z niniejszej Gwarancji były rozstrzygane polubownie. W razie jednak braku polubownego rozstrzygnięcia sporu sądem właściwym dla rozstrzygnięcia sprawy wynikającej z niniejszej gwarancji jest Sąd Powszechny.
2. Kupujący może wykonywać uprawnienia z tytułu niezgodności rzeczy sprzedanej z umową niezależnie od uprawnień wynikających z gwarancji. Wykonanie uprawnień z gwarancji nie wpływa na odpowiedzialność sprzedawcy z tytułu niezgodności rzeczy sprzedanej z umową.
3. Gwarancja podlega prawu polskiemu.

VII. ZASADY MONTAŻU STOLARKI PCV I ALUMINIOWEJ

Prawidłowy montaż okien i drzwi warunkuje ich poprawne działanie i osiągnięcie wszystkich nominalnych parametrów, dlatego zalecamy powierzyć to zadanie doświadczonemu wykonawcom, zajmującym się profesjonalnie montażem okien i drzwi z PCV i aluminium.

Aby nie ponosić odpowiedzialności za ewentualne błędy w montażu i nie utracić gwarancji, najlepiej jest go zlecić montażystom Gwaranta.

W sytuacji niewykonywania montażu przez Gwaranta należy kontrolować, czy prace montażowe przebiegają zgodnie z instrukcją montażu okien i drzwi.

W przypadku własnego transportu należy pamiętać, że aby uniknąć uszkodzeń mechanicznych okna i drzwi powinny być dokładnie zabezpieczone poprzez zastosowanie przekładek chroniących przed zarysowaniem i prawidłowe spięcie przy pomocy pasów i klamer transportowych oraz transportowane na listwie transportowej lub podparapetowej w pozycji pionowej (0-10 stopni).

Przed przystąpieniem do prac montażowych należy sprawdzić, czy dostarczony Produkt/Produkty jest zgodny ze specyfikacją z zamówienia. Wszelkie zastrzeżenia co do jakości otrzymanego Produktu/Produktów należy wpisać do Protokołu Odbioru oraz wykonać stosowną dokumentację zdjęciową, w przeciwnym razie nie zostaną one uwzględnione.

Instrukcja montażu jest integralną częścią niniejszej Karty Gwarancyjnej.

Należy pamiętać, że niezamontowane okna są narażone na uszkodzenia mechaniczne, a właściwą stabilność uzyskuje dopiero po prawidłowym zamontowaniu.

Okna zabezpieczone folią ochronną nie powinny być przechowywane w miejscach narażonych na bezpośrednie działanie promieni słonecznych.

Okna w przypadku przechowywania przed montażem należy składować skierowane listwą przyszybową w kierunku północnym.

Przed montażem elementy okien i drzwi, takie jak: ramy, skrzydła i szyby należy dodatkowo zabezpieczyć przed zabrudzeniem zaprawą murarską i farbą (najlepiej przy pomocy folii malarskiej), ponieważ usuwanie tego typu zabrudzeń naraża Produkt na uszkodzenia. Niedopuszczalne jest czyszczenie Produktów środkami ścierającymi i żrącymi. (Sposób konserwacji okien i okuć podajemy w dalszej części instrukcji).

Po montażu należy niezwłocznie usunąć folię ochronną - po dłuższym czasie może okazać się to kłopotliwe.

W trakcie użytkowania stolarki należy sprawdzać, czy otwory odpytywowe są drożne, a ich wylot od strony zewnętrznej pozwala na swobodny wypływ wody na parapet.

Parapetów zewnętrznych nie można montować powyżej poziomu otworów odpytywowych.

Eksploatację okien rozpoczyna się od sprawdzenia stanu elementów okuć i usunięcia wszelkich zabrudzeń spowodowanych przez zaprawę murarską, tynk itp.

VIII. INSTRUKCJA MONTAŻU OKIEN I DRZWI Z PCV I ALUMINIUM

Niniejsza instrukcja przedstawia montaż standardowy, natomiast wszystkie inne przypadki wymagają powierzenia tego zadania profesjonalnej grupie montażowej.

Montaż okien przez ramę, łączenie okien w zestawy, łączenie okien za pomocą profili kątowych, rozszklenie okien typu FIX oraz wymianę stolarki okiennej – ze względu na wysoki stopień trudności – należy polecić wyspecjalizowanym ekipom montażowym Gwaranta.

Niezależnie od tego, czy okna montowane są w stanie surowym, czy montaż dotyczy wymiany stolarki okiennej, należy postępować zgodnie z poniższą instrukcją.

Okna można zamontować na dwa sposoby:

1. Na kotwy – najczęściej spotykany przypadek montażu.

Kotwę osadza się na zewnętrznej stronie ościeżnicy okna, a następnie mocuje się ją do ościeża dwoma kołkami rozporowymi o średnicy min. 8 mm.

2. Przez ramę – wymagający wyższych kwalifikacji - montaż przy pomocy stalowych kołków rozporowych (dybli) lub śrub samowiercących. Dyble mocuje się w ościeżu przez przewierconą ościeżnicę. Otwory w ościeżnicy maskuje się zaślepkami.

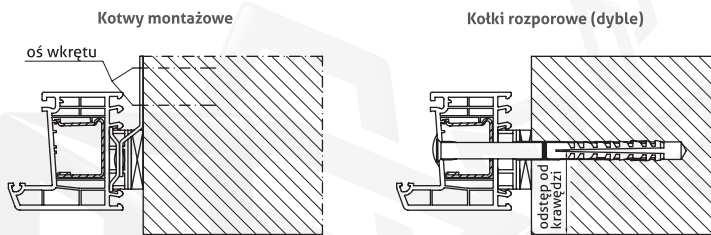

Uwaga! Zaleca się w dolnej części ościeżnicy stosować mocowanie przy pomocy kotew, jednak przy konieczności zastosowania dybli należy otwory po ich wprowadzeniu dodatkowo starannie uszczelnić silikonem.

Przed przystąpieniem do montażu należy bezwzględnie sprawdzić przygotowanie otworu okiennego:

- czy zostały wyrównane ościeża i nadproża tak, aby wymiary otworu okiennego w stosunku do wymiarów ramy okna zapewniały odpowiednio luzy montażowe na szerokości i wysokości. Optymalny luz montażowy na szerokości wynosi od 1,5 - 3 cm, na wysokości 6 cm (luz ten uwzględnia profil podokienny o wysokości 3 cm, montowany fabrycznie do ramy okna i służący do prawidłowego zamontowania parapetu wewnętrznego i zewnętrznego).

- czy strony otwierania skrzydeł są właściwe dla danego otworu okiennego.

Kolejność montażu:

1. Przetransportować okno w pobliże otworu okiennego.
2. Przed zdjęciem skrzydeł ponumerować ramy i odpowiadające im skrzydła tak, aby nie dopuścić do założenia skrzydła nie na swoim miejscu.

Zdejmowane skrzydła

Stworzeń wspornika rozwórki wyciągnąć przy zamkniętym oknie klamką montażową - klamka w położeniu „uchylanie”.

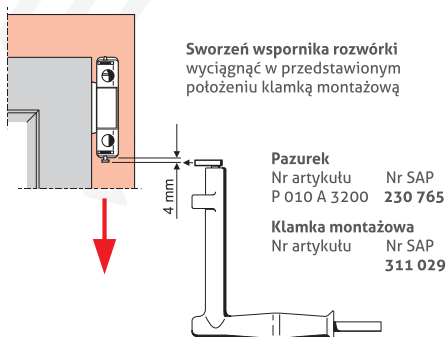

3. Zdjąć skrzydła okna, wykonując następujące czynności:
 - a/ skrzydła rozwiernie i uchylno-rozwiernie:
 - przy zamkniętym skrzydle zdjęć plastikową osłonę górnego zawiasu,
 - wyjąć, pociągając w dół metalowy trzpień górnego zawiasu,
 - włożyć klamkę w skrzydło i podtrzymując je od dołu, delikatnie otworzyć okno, doprowadzając do rozłączenia górnego zawiasu,
 - przechylając skrzydło ku sobie i podnosząc je do góry, zdjęć z zawiasu dolnego,
 - zabezpieczyć skrzydło przed uszkodzeniem mechanicznym,
 - skrzydło stawiać w pozycji pionowej zgodnej z usytuowaniem w oknie (zachowuje się w ten sposób właściwe położenie szyby w skrzydle);
 - b/ skrzydła uchylne:
 - uchylić skrzydło,
 - podtrzymując skrzydło, przekręcić w lewo lub w prawo zabezpieczenie bolca ogranicznika,
 - wybić metalowe sworznie zawiasów dolnych i zdjęć skrzydło,
 - zabezpieczyć skrzydło przed uszkodzeniem mechanicznym.
4. Wykręcić dwa wkręty transportowe znajdujące się w dolnej części ramy.

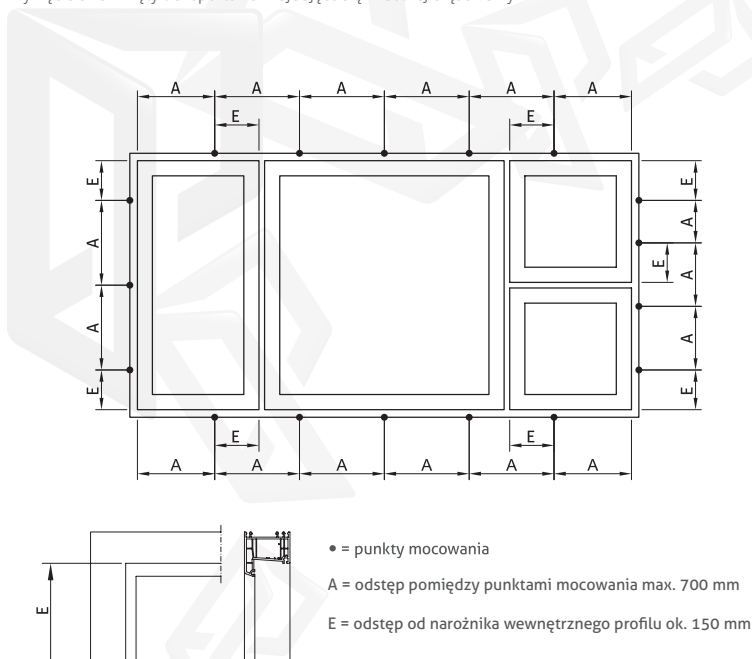

5. Założyć kotwy na ramie okna.
6. Umieścić ramę w otworze okiennym równoległe do fasady i innych okien. Głębokość posadowienia okien powinna być jednakowa dla wszystkich okien. Daje to możliwość zastosowania parapetów zewnętrznych o jednakowej szerokości.
7. Przy pomocy klinów wykonanych z materiałów nienasiąkliwych równocześnie z obu stron zaryglować ramę w narożach.
8. Wypoziomować i wypionować ramę, sprawdzić czy przekątne ramy są równe.
9. Sprawdzić, czy dolne krawędzie ram w oknach montowanych na tym samym poziomie są w jednej linii. Jeżeli jest inaczej, to powtórzyć pkt. 8. W przeciwnym wypadku parapety zewnętrzne będą zamontowane na różnych wysokościach.
10. Przez otwory w kotwach wykonać otwory w murze pod kołki rozporowe $\varnothing 8$ mm i przy pomocy wkrętów przymocować kotwy do muru.
11. Założyć skrzydła, postępując w kolejności odwrotnej do czynności wykonywanych przy zdejmowaniu skrzydeł.
12. Przy pomocy klucza imbusowego wyregulować okucia, ustawić właściwy docisk skrzydła do ramy.

Zakładanie skrzydła

Sworzeń wspornika rozwórki wsunąć przy zamkniętym oknie - klamka w położeniu „uchylanie”.

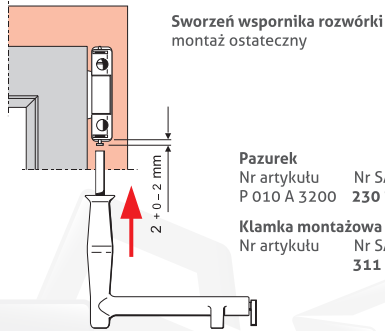

Pazurek
Nr artykułu Nr SAP
P 010 A 3200 230 765

Klamka montażowa
Nr artykułu Nr SAP
311 029

1. Sworzeń wspornika rozwórki wsunąć ręką
2. Sworzeń wspornika rozwórki docisnąć klamką montażową

13. Szczelinę między ramą a murem należy wypełnić pianką poliuretanową, stosując się bezwzględnie do zaleceń producenta pianki (temperaturowy zakres stosowania pianki, czas twardnienia itp.). Dla lepszego wiązania piany poliuretanowej oraz zwiększenia przyczepności do podłoża miejsce uszczelniania należy zwilżyć wodą. Pianę należy dozować w taki sposób, aby po rozprężeniu wypełniła całą szczelinę. Po stwardnieniu piany montażowej ostrym nożem odciąć jej nadmiar, usunąć kliny (należy bezwzględnie pozostawić podpory/klocki nośne), a otwory po klinach ponownie uzupełnić pianą.

Miejsce pod oknie na ościeżnicy (włącznie z ostonką)

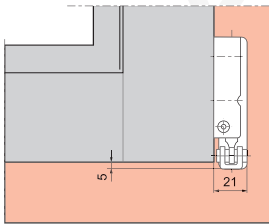
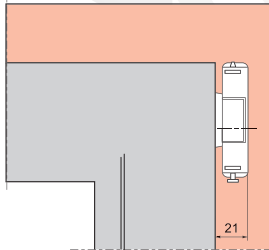

Regulacja (tylko jeśli konieczne)

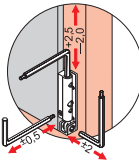
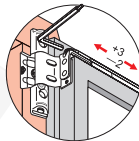
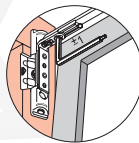

Klucz do regulacji

Klucz imbusowy sześciokątny 2,5/4 mm
Nr artykułu Nr SAP
P 010 A 2400 230 765

Mocowanie wspornika zawiasu dolnego Widok wkrętu w przekroju

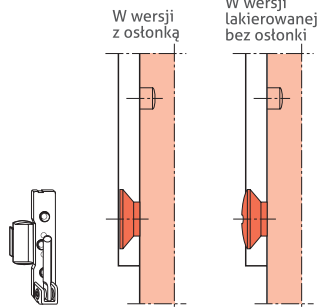

Przy użyciu ostonek - wspornika rozwórki/zawiasu dolnego - zmieniają się podane wartości regulacji.

REGULACJA ZAWIASÓW DESIGNO

Na rozwórcie

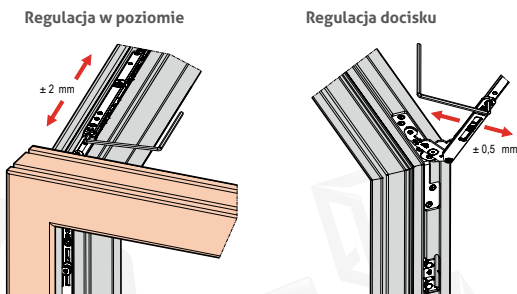

Na wsporniku zawiasu dolnego / zawiasie dolnym

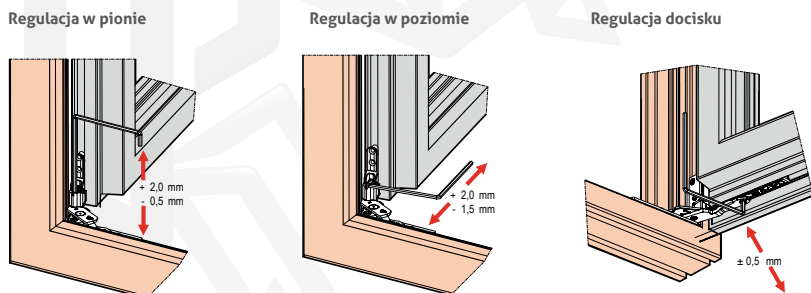

Po wykonaniu regulacji w pionie ponownie wyregulować odciążnik

Uwaga! W nowym budownictwie coraz częściej stosuje się sposób uszczelnienia połączenia styku okna i muru przy zastosowaniu dodatkowo folii paroszczelnej i paroprzepuszczalnej od strony wewnętrznej i folii paroprzepuszczalnej od strony zewnętrznej (oprócz atestowanej piany poliuretanowej). Montaż trójwarstwowy zapewnia optymalne zabezpieczenie przeciwwilgociowe warstwy izolacyjnej- piany poliuretanowej, gwarantując dzięki temu maksymalną izolacyjność termiczną połączenia styku muru i ramy okiennej. Innymi odmianami tzw „ciepłego montażu” są: montaż przy użyciu taśm rozprężnych oraz konsoli (typowych w „budownictwie pasywnym”).

14. Wykonanie montażu trójwarstwowego bazującego na foliach paroszczelnych i paroprzepuszczalnych, taśmach oraz konsolach należy bezwzględnie powierzyć wyspecjalizowanym ekipom montażowym Gwaranta.
15. Otworzyć skrzydło i zdjąć klocki dystansowe z ramy.
16. Sprawdź funkcjonowanie skrzydeł i ewentualnie dokonaj dodatkowej regulacji. Skrzydła powinny otwierać się i zamykać bez oporów.
17. W prawidłowo zamontowanym oknie po otwarciu skrzydła – o ile nie ma przeciągów – nie może wystąpić zjawisko samoczynnego zamykania się skrzydła. Występowanie tego zjawiska, świadczy o błędnym wypionowaniu okna.
18. Po usunięciu klinów i nadmiaru zastygłej pianki można przystąpić do prac wykończeniowych. Przed wykonaniem prac obróbkarskich należy stolarkę zabezpieczyć (np. folią) przed zabrudzeniem lub zarysowaniem. Styki elementów ościeżnicy z ościeżem wypełnić/wykonać materiałami elastycznymi (np. silikonami).
19. Klamki okienne zaleca się montować dopiero po wykonaniu prac tynkarskich. Pozwoli to zapobiec uszkodzeniu klamki.

20. Aby poprawnie zamontować klamkę należy wykonać następujące czynności:

- włożyć klamkę do otworu w skrzydle okna;
- przekręcić o 90° sztyld klamki, uprzednio pociągając go do siebie;
- ustawić klamkę w pozycji „okno otwarte”;
- przy użyciu śrubokręta krzyżakowego przykręcić klamkę do skrzydła dwoma wkrętami;
- przekręcić sztyld klamki;
- zamknąć skrzydło – klamka w pozycji „okno zamknięte”.

21. Po zakończeniu prac usunąć taśmę zabezpieczającą i nalepki z szyby.

Uwaga!

Zamontowanie okna, a później jego uszczelnienie tylko pozornie jest czynnością nieskomplikowaną. Najlepiej powierzyć ją Gwarantowi lub autoryzowanej przez Gwaranta ekipie montażowej. Po ustawieniu i wypoziomowaniu okno powinno być trwale połączone ze ścianą za pomocą łączników mechanicznych -dybli lub kotew, przy zachowaniu właściwych szczelin dylatacyjnych przy ścianie i węgaru. Użycie odpowiedniego typu łącznika uzależnione jest najczęściej od rodzaju stolarki i konstrukcji ściany. Błędem jest, ze względu na rozszerzalność profili PCV, użycie zarówno zbyt małej, jak i zbyt dużej ilości łączników

Niedopuszczalne jest mocowanie okien i drzwi jedynie na piankę montażową. Elementy okuć i profili bezwzględnie należy chronić przed zamalowaniem i zanieczyszczeniem farbą, cementem lub wapnem.

Zabezpieczenie warstwy izolacyjnej

Warstwa pianki poliuretanowej jest doskonałym materiałem izolującym termicznie i akustycznie, co powinny potwierdzać odpowiednie atesty i certyfikaty. Niestety, tak jak każdy typowy materiał budowlany, pianka po zawilgoceciu traci swoje właściwości izolacyjne. Dlatego piankę należy chronić nie tylko przed promieniami UV, ale i przed wpływami atmosferycznymi oraz wilgocią przenikającą z wnętrza pomieszczenia.

IX. OCENA JAKOŚCI SZYB ZESPOLONYCH

Ocena obecności wad szkła prowadzi się przy pionowej pozycji szkła, z odległości min. 2 m, na tle szarego ekranu, przy jasnym rozproszonym oświetleniu lub na tle zachmurzonego nieba. Wady szyb, widoczne w tych warunkach przy obserwacji szyb pod kątem prostym - podlegają ocenie na zgodność z wymaganiami dostawców zespołów szybowych

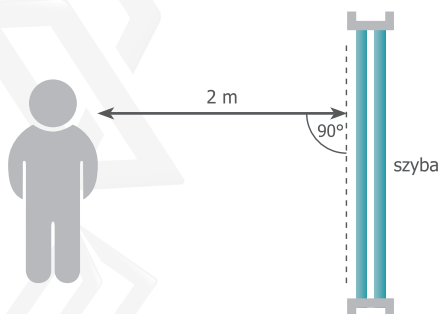

Obszar szyby podzielony jest na trzy obszary: krawędziowy (K), brzegowy (B), główny (G).

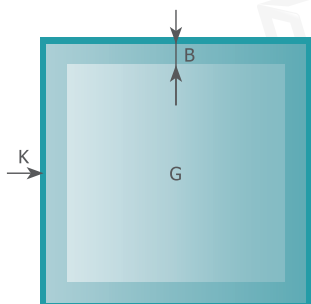

K = 15 mm (strefa najczęściej zastłonięta przez ramę okienną)

B = 50 mm (strefa brzegowa)

G = centralna część szyby

Dopuszczalne wady widoczne z odległości 2 m w szybach zespolonych i pojedynczych formatkach:

Nazwa wady	K Obszar krawędziowy (15 mm)	B Obszar brzegowy (50 mm)	G Centralny obszar szyby
Zarysowania włosowate		dozwolone, ale nie w skupiskach	
Rysy	dozwolone bez ograniczeń	dozwolona pojedyncza rysa o długości ≤ 30 mm, długość wszystkich rys $\Sigma \leq 90$ mm	dozwolona pojedyncza rysa o długości ≤ 15 mm, długość wszystkich rys $\Sigma \leq 15$ mm
Defekty punktowe \emptyset (mm)			
$\emptyset \leq 0,5$		dozwolone	
$0,5 < \emptyset \leq 1,0$	dozwolone bez ograniczeń	dozwolone, nie skupione	
$1,0 < \emptyset \leq 2,0$		2 szt./m ² , max 5 szt.	1 szt./mb na jeden bok szyby
$> 2,0$		niedopuszczalne	

Dopuszczalne tolerancje wymiarów i grubości szyb zespolonych:

Parametr	Dopuszczalna tolerancja
wymiary	+2,0/-1,0 mm
grubość	$\pm 1,0$ mm (szkło odpężone) $\pm 1,5$ mm (szkło hartowane, warstwowe, wzorzyste)
różnica przekątnych	< 2 mm/m
przesunięcie szyb	$< 2,0$ mm

INNE

Zabrudzenia szkła

Wewnątrz szyby zespolonej nie dopuszcza się zabrudzeń innych niż podano w tabeli, widocznych z odległości 2 m.

Odpryski, wyszczerbienia, uszkodzenia krawędzi szyb

Wady w postaci odprysków od krawędzi szyb są dopuszczalne do 2 mm lub 20% grubości szkła, a pojedyncze odpryski do 6 mm. Pęknięcia, nawet niewielkie - są niedopuszczalne i powinny być zgłaszane w momencie odbioru szyb.

Szprosy

W szybach ze szprosami niewielkie drgania lub stukanie szprosów o szybę są tłumione przez silikonowe bumpony (wyjątkiem są szpros wewnętrzny z renolitu, na których nie są montowane silikonowe bumpony). Mogą one jednak nie być całkowicie wystarczające w sytuacji, gdy następuje przenoszenie silnych drgań zewnętrznych na szyby (np. przejazd ciężkiego samochodu) lub w trakcie otwierania/zamykania okien i drzwi. Takie zgłoszenia nie podlegają reklamacji.

Ramki dystansowe

Powierzchnie wewnętrzne ramek dystansowych powinny być pozbawione zacieków, plam widocznych z odległości 2 m. W standardowych szybach zespolonych odległość ramek dystansowych od krawędzi szyb nie powinna przekraczać 13 mm, a różnica odległości ramek pomiędzy sobą oraz od krawędzi szyb nie powinna przekraczać 2 mm na danym boku szyby.

ZJAWISKA FIZYCZNE TOWARZYSZĄCE EKSPLOATACJI SZYB ZESPOLONYCH

Skraplanie wody/kondensacja wody na zewnętrznej powierzchni

Skraplanie/kondensacja wody na zewnętrznej powierzchni szyby jest naturalnym zjawiskiem związanym z bardzo dobrymi parametrami izolacyjności termicznej szyb (współczynnik U). Wystąpienie tego zjawiska stanowi potwierdzenie tych parametrów, nie stanowi wady szyby zespolonej.

Pęknięcia termiczne

Pęknięcia spowodowane naprężeniem termicznym pojawiają się w przypadku nagłych zmian temperatury na powierzchni szkła. Ryzyko pęknięć termicznych wzrasta, gdzie montowane są żaluzje, nakładane są folie oraz gdzie grzejniki lub klimatyzatory skierowane są bezpośrednio na szkło. Pęknięcia termiczne może się również pojawić wówczas, gdy szkło dostarczane na stojakach zostaje wystawione do działania silnych promieni słonecznych - takie przypadki nie są objęte gwarancją

ZALECANE SPOSOBY CZYSZCZENIA

Stosuj delikatne środki do czyszczenia szkła. Równomiernie rozprowadź wodę lub środki do mycia szkła oparte na amoniaku lub alkoholu na powierzchni szkła za pomocą rozpylacza oraz irchy. Zabronione jest używanie metalowych skrobaczek do usuwania zabrudzeń.

X. WSKAZÓWKI DOTYCZĄCE, PIELĘGNACJI I KONSERWACJI STOLARKI PCV I ALUMINIOWEJ

Uwaga!

Z uwagi na możliwe kurczenie się listew przyszybowych związane ze zmianami temperatury, niezamontowaną stolarkę okienną należy przechowywać w miejscu zacienionym, osłoniętym od bezpośredniego padania promieni słonecznych.

Należy pamiętać, iż uszkodzenia powstałe w wyniku nieprawidłowego przechowywania nie podlegają gwarancji.

Po zamontowaniu stolarki budowlanej należy bezwzględnie usunąć z jej powierzchni folię ochronną, maksymalnie w ciągu 30 dni od jej montażu.

Ewentualne zabrudzenia zaprawą murarską, tynkiem lub farbą należy delikatnie usunąć za pomocą wody i niewielkiej ilości środka czyszczącego. Jeżeli pozostałości zaprawy nie zostaną usunięte, może dojść do zakłóceń w funkcjonowaniu uszczelek i części oku.

Okien i drzwi z PCV i aluminiowych nie należy nigdy malować żadnymi farbami i lakierami. Nie można nanosić również innych warstw ochronnych. Dopuszczalne są jedynie zaprawy wykonane lakierem i farbami (przeznaczonymi do PCV i aluminium), przez wykwalifikowany personel Gwaranta

Profile

- Normalne zabrudzenia mogą być usuwane przy pomocy letniej wody z dodatkiem płynu do mycia naczyń lub nieagresywnych środków myjących stosowanych w gospodarstwie domowym.
- Silnie zabrudzone profile należy czyścić specjalnym środkiem do czyszczenia PCV, który można nabyć w punktach sprzedaży Gwaranta.
- Nie należy używać środków czyszczących i polerskich zawierających rozpuszczalniki, takich jak aceton lub nitro, proszków do szorowania, drucianych szcetek, środków ciernych, ponieważ mogą uszkodzić powierzchnię profili okiennych i uszczelki

Uszczelki

Zastosowane uszczelki wykonane są z materiału, który charakteryzuje się dużą odpornością na różne czynniki atmosferyczne. W celu utrzymania tych właściwości należy poddawać je następującym zabiegom konserwacyjnym

- Regularnie przemywać letnią wodą z płynem do mycia naczyń w celu usunięcia zabrudzeń i kurzu.
- 2 razy do roku przesmarować powierzchnię uszczelek wazeliną techniczną, olejem silikonowym do uszczelek lub podobnym stosowanym do uszczelek samochodowych.
- W przypadku gdy uszczelka wysunęła się ze szczeliny mocującej, można ją z powrotem wcisnąć na przeznaczone do tego miejsce, zaczynając od miejsca, w którym uszczelka jest jeszcze zamocowana. Należy unikać używania ostro zakończonych przyrządów, ponieważ może to uszkodzić uszczelkę

Szyby

Szyby najlepiej jest myć letnią wodą przy pomocy irchowej szmatki, w razie potrzeby stosować płyn do mycia szyb. Nie należy używać proszków do szorowania i agresywnych środków zawierających rozpuszczalniki (mogą uszkodzić powierzchnię).

Nie należy umieszczać na lub przy szybie elementów różnicujących przepływ ciepła przez szyby np. nieprzezroczyste folie, plakaty naklejane na szyby wewnętrzne, umieszczone blisko szyb elementy emitujące ciepło (lampy, wyświetlacze, czajniki, grzejniki, wentylatory, itp.), meble i szafki wystawowe blokujące przepływy ciepła, rolety, sufitu podwieszane, gdyż może to prowadzić do pęknięcia termicznego szkła

Okucia

Okna i drzwi z PCV zostały wyposażone w wysokiej jakości okucia, które gwarantują prawidłowe ich funkcjonowanie przez długi czas. Aby mogły funkcjonować niezawodnie, należy pamiętać o regularnych, przeprowadzanych raz w roku zabiegach konserwacyjnych. Należą do nich

- Usuwanie zabrudzeń i smarowanie ruchomych elementów okuć (można stosować wazelinę techniczną, olej silikonowy, smar lub olej maszynowy bez zawartości żywic i kwasów) – w miejscach pokazanych na poniższym rysunku,
- Smarowanie ruchomych elementów okuć

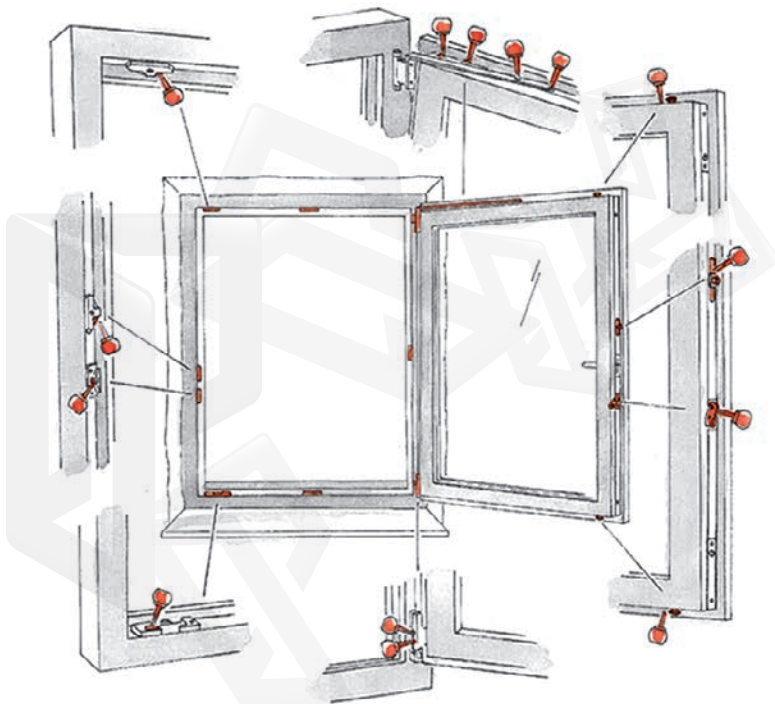

- Sprawdzenie śrub mocujących klamkę (w razie potrzeby ich dokręcenie).
- Regulacja położenia skrzydeł – o ile istnieje taka potrzeba (konstrukcje budynków, okna w całym okresie użytkowania poddawane są działaniu różnych sił fizycznych, dlatego niezbędne są pewne korekty położenia skrzydeł w stosunku do ościeżnicy w celu zapewnienia ich sprawnego funkcjonowania).

Uwaga: Regulację przeprowadzać może tylko wykwalifikowany personel producenta okien lub firmy zajmującej się montażem lub serwisem. Dokonywanie regulacji przez osoby niewykwalifikowane skutkuje utratą gwarancji.

XI. UŻYTKOWANIE OKIEN Z PCV I ALUMINIOWYCH

Wietrzenie pomieszczeń i stosowanie urządzeń nawiewnych.

Zarówno okna, jak i drzwi z Firmy PETECKI wykonane są według nowoczesnych rozwiązań technicznych, zapewniających wysoką szczelność a tym samym oszczędność energii. Aby zapewnić zdrowy klimat w użytkowanych pomieszczeniach i zapewnić dopływ niezbędnego świeżego powietrza, należy zastosować w pomieszczeniach lub w oknach urządzenia do nawiewu powietrza. Innym sposobem jest wietrzenie pomieszczeń według poniższych wskazówek :

- Niezależnie od pory roku należy wietrzyć pomieszczenia kilka razy dziennie. Zimą większe znaczenie ma całkowite otwieranie okien w krótkich odstępach czasowych, aniżeli uchylanie ich na wiele godzin. Straty ciepła pozostaną również niewielkie, gdyż ściany i meble nie zostaną wychłodzone.
- Szczególnie ważne jest gruntowne przewietrzanie wszystkich pomieszczeń każdego ranka przez 10–20 minut. Nastąpi to szybciej, jeżeli – dzięki uchyleniu leżących naprzeciwko siebie okien – wywołany zostanie przewiew.
- Kilkakrotne pięciominutowe wietrzenie pomieszczeń w ciągu dnia wystarczy na wymięnię użytego powietrza. Okna powinny później zostać ponownie zamknięte.

Obsługa i bezpieczeństwo użytkowania

W zależności od rodzaju okucia okna spełniają różnorodne funkcje. Poniżej przedstawiamy funkcje podstawowe i dodatkowe – do wyboru, uzależnione od oczekiwań klientów.

Dla zachowania sprawności i niezawodności funkcji okna przez długie lata oraz zapewnienia bezpieczeństwa użytkownika należy bezwzględnie przestrzegać poniższych wskazówek.

Funkcje podstawowe



zamykanie

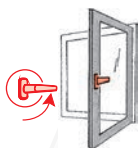

rozwieranie



uchylenie



Nie obracać kłamek,
gdy okno jest otwarte

Funkcje dodatkowe do wyboru (w zależności od wyposażenia okna)

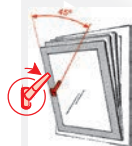

mikrowentylacja 45°



wielostopniowa
mikrowentylacja 25°



wielostopniowy
uchył 45°



okien
rozwierno-uchylnych

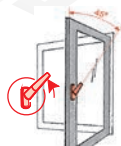

okien
rozwiernych

hamulec
rozwarcia w kłamec



Na skrzydło okna nie może oddziaływać żadne inne dodatkowe obciążenie.

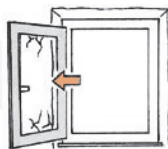

Nie należy dociskać skrzydła okna do ościeża.



Nie należy wkładać żadnych przedmiotów pomiędzy skrzydło i ościeżnicę.



W przypadku dostępu do okna dzieci lub osób z zaburzeniami umysłowymi należy zamontować np. kłamekę zamykaną na klucz lub blokadę rozwarcia.



Podczas silnego wiatru nie należy pozostawiać otwartego okna.



Uwaga! Zatraskujące się skrzydło może prowadzić do zranienia. Przy domykaniu okna nie należy wkładać ręki między skrzydło i ościeżnicę.